

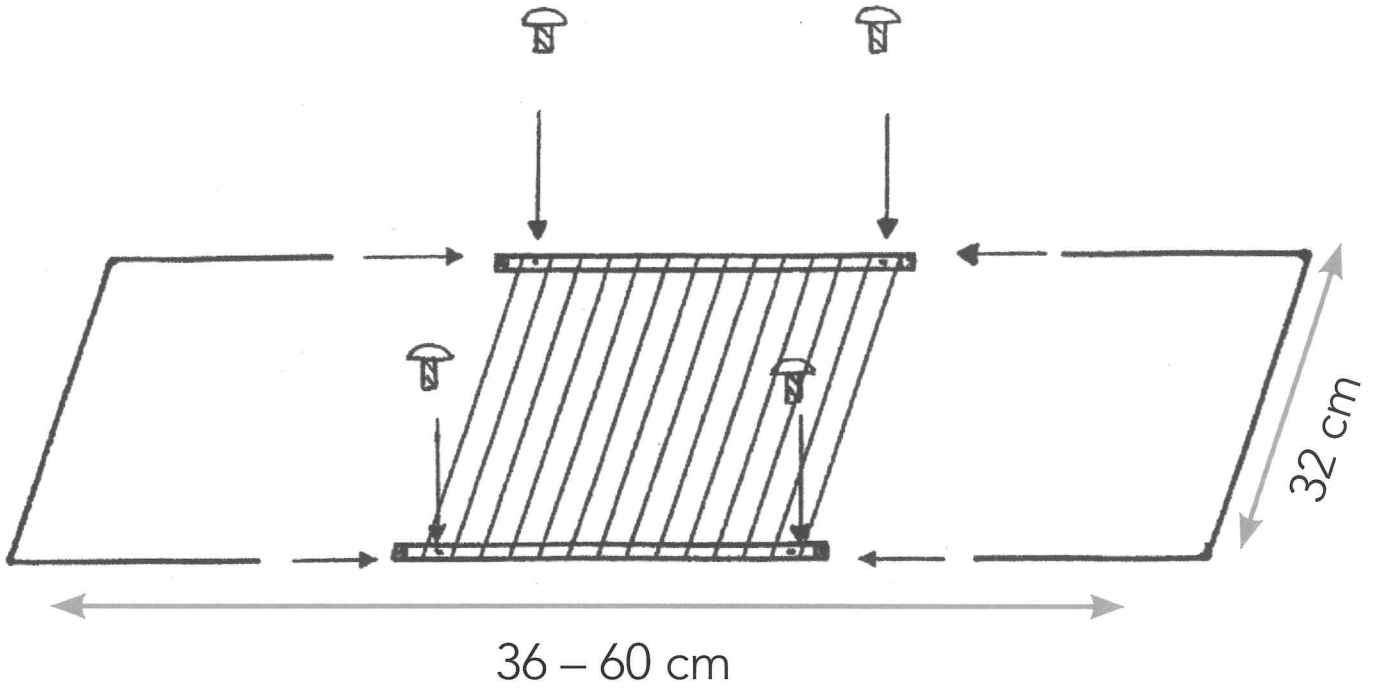

Backofengitter Kupferstich | 18434

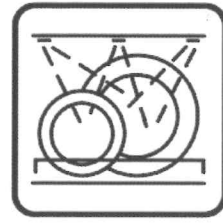

Importeur | Importer | Importateur | Importatore | Importer | Importeur
EU: MediaShop GmbH | Schneiderstraße 1, Top 1 | 2620 Neunkirchen | Austria
office@mediashop-group.com | www.mediashop.tv



Verstellbares Backofen-Gitter

Verehrter Kunde,

Ihr neues Backofen-Gitter bietet Ihnen ein höchstes Mass an Funktionalität und Komfort.

Bitte lesen Sie diese Anleitung sorgfältig, bevor Sie das Backofen-Gitter benutzen. Bitte bewahren Sie diese Anleitung auf, damit Sie auch zu einem späteren Zeitpunkt zur Hand ist.

Sicherheitshinweise

Verpackungsmaterialien sind kein Spielzeug. Bitte halten Sie Kinder davon fern.

Reinigungshinweise

Bitte verwenden Sie zur Reinigung des Backofen-Gitters handelsübliche Reinigungsmittel. Das Backofen-Gitter ist Spülmaschinen geeignet.

Verpackungsentsorgung

Bitte entsorgen Sie die Verpackung an den dafür vorgesehenen öffentlichen Stellen. Falls Sie sich nicht sicher sind, wo und wie Sie die Verpackung entsorgen können, so wenden Sie sich bitte an Ihre Behörden vor Ort.

Grille de four ajustable

Cher client,

Votre nouvelle grille de four vous offre un confort et une fonctionnalité excellente.

Veuillez lire attentivement ce mode d'emploi avant d'utiliser cette grille de four et conservez-le pour une consultation ultérieure.

Consignes de sécurité

Les matériaux d'emballage ne sont pas des jouets et ne doivent pas être mis à la portée des enfants.

Indications de nettoyage

Pour le nettoyage de la grille de four utilisez un produit de nettoyage courant. La grille du four peut être mise dans le lave-vaisselle.

Élimination de l'emballage

Le matériel d'emballage est à éliminer selon les directives communales du traitement des déchets. En cas de doutes, faire appel aux responsables de la protection de l'environnement de la municipalité.

Adjustable Oven Grill

Dear Customer,

Your new oven grill will provide you with the greatest measure of functionality and comfort.

Please read these instructions carefully before using the oven grill. Please store these instructions so that they will be easily accessible to you later.

Safety Instructions

Packaging materials are not toys. Please keep them out of the reach of children.

Cleaning Instructions

Please use standard cleaning agents for cleaning the oven grill. The oven grill is dishwasher-safe.

Disposal of Packaging

Please dispose of the packaging at the collection point provided for such. If you are uncertain where and how you should dispose of the packaging then please contact your local public authorities.

Verstelbaar ovenrooster

Beste klant,

Uw nieuwe ovenrooster biedt u een maximale functionaliteit en een maximaal comfort.

Lees deze gebruiksaanwijzing a.u.b. zorgvuldig door vooraleer u het ovenrooster gebruikt. Bewaar deze gebruiksaanwijzing a.u.b. opdat ze ook op een later tijdstip binnen handbereik is.

Veiligheidsaanwijzingen

Verpakkingsmaterialen zijn geen speelgoed. Houd kinderen uit de buurt a.u.b.

Reinigingsaanwijzingen

Maak voor de reiniging van het ovenrooster a.u.b. gebruik van in de handel gebruikelijke schoonmaakmiddelen. Het ovenrooster is vaatwasmachinegeschikt.

Verwijdering van de verpakking

Geef de verpakking a.u.b. af bij de daartoe voorziene openbare inzamelpunten. Wend u a.u.b. tot uw plaatselijke instanties als u niet zeker bent waar en hoe u de verpakking kunt afgeven.

Nastavitelná mřížka do trouby

Vážení zákazníci,

Naše nová mřížka do trouby vám nabízí značnou míru funkcionality a komfortu.

Před prvním použitím výrobku si pečlivě přečtěte tento návod. Ušchovejte návod tak, abyste jej mohli využít i později.

Bezpečnostní pokyny

Obalový materiál není na hraní. Obalový materiál proto uchovávejte mimo dosah dětí.

Pokyny k čištění

Používejte k čištění mřížky do trouby běžné čisticí prostředky. Mřížku do trouby můžete umývat v myčce.

Likvidace obalového materiálu

Likvidujte obalový materiál v určených veřejných sběrnách. Pokud si nejste jisti tím, jak a kde můžete obal likvidovat, kontaktujte váš příslušný místní úřad.

Prestaviteľný rošt pece na pečenie

Vážení zákazník,

Váš nový rošt pece na pečenie vám poskytuje najvyššiu mieru funkčnosti a komfortu.

Prosím, prečítajte si tento návod starostlivo predtým, ako použijete rošt pece na pečenie. Tento návod si, prosím, uschovajte, aby bol aj v neskorší čas poruke.

Bezpečnostné pokyny

Obalové materiály nie sú žiadna hračka. Prosím, držte deti mimo dosahu.

Pokyny pre čistenie

Na čistenie roštu pece na pečenie používajte, prosím, bežný čistiaci prostriedok. Rošt pece na pečenie je vhodný pre umývačky riadu.

Likvidácia obalu

Obal, prosím, zlikvidujte na nato určených verejných miestach. V prípade, že si nie ste istí, kde a ako môžete obal zlikvidovať, tak sa obráťte, prosím, na vaše úrady na mieste.