

RO. Acest produs corespunde directivelor europene

# M

MEDIASHOP

**Importator:**

**CH:** MediaShop AG  
Industriering 3 | 9491 Ruggelt / Liechtenstein

**EU:** MediaShop GmbH  
SchneiderstraBe 1, Top 1 | 2620 Neunkirchen | Austria

**Distributor:** Telemarketing International Kft.  
9028Gyor, Fehérvari ut 75. | Hungary

**TR:** MediaShop Dayamkli Tuketim Mallari Pazarlama A.S. | Bayer Cd. Giilbahar Sk.  
Perdemsac Plaza No:17/43 | Kozyatagi | Istanbul | info.tr@mediashop-group.com

**DE | AT | CH: 0800 37636 06** - Kostenlose Servicehotline  
**ROW:** +423 388 18 00 | **CZ:** + 420 234 261 900 | **SK:** + 421 220 990 800  
**RO:** + 40318 114000 | **HU:** + 3696 961 000  
**office@mediashop-group.com | www.mediashop.tv**



# Scară de siguranță



Număr articol: 26571

## Stimate Comparator!

Vă mulțumim că ați achiziționat scara de siguranță.

Scara de siguranță are balustrade de siguranță în față și în lateral pentru un sprijin sporit, stabilitate și siguranță. Numeroasele sale utilizări practice acasă includ decorarea interioară, curățarea geamurilor exterioare și chiar grădinaritul, făcându-l foarte util. Cele două balustrade laterale sunt completate de o treaptă anti-alunecare acoperită cu cauciuc de dimensiunea 38x26, iar partea din față are o balustradă de siguranță foarte înaltă care se extinde cu 61 cm deasupra treptei superioare, care este potrivită pentru a se ține și pentru sprijinire. Înălțimea maximă a scării cu 4 trepte este de 95 cm de la bază.

Vă rugăm, verificați existența componentelor listate în cutie (pot arata diferit): 1x Cadru de scară 1x balustradă superioară 2x balustrade laterale 4x șuruburi 4x piulițe 4x șaibe



## ASAMBLAREA PRODUSULUI

- Îndepărtați capacele de cauciuc.
- Glisați balustrada de sus până când se aude un clic (Fig. 1)
- Există 2 găuri în partea de sus și de jos a balustradei laterale
- Așezați balustrada pe partea laterală a cadrului scării și a balustradei de sus, astfel încât găurile să se alinieze. (Fig. 2)
- Introduceți un șurub în orificiul balustradei superioare și înșurubați-l la cadrul scării
- Așezați o șaibă șurub și apoi o piuliță pe partea proeminentă a șurubului, apoi strângeți-o (vezi figura de mai jos)
- Repetați acest proces pentru fiecare gaură pentru a fixa balustradele laterale
- Scara este asamblată

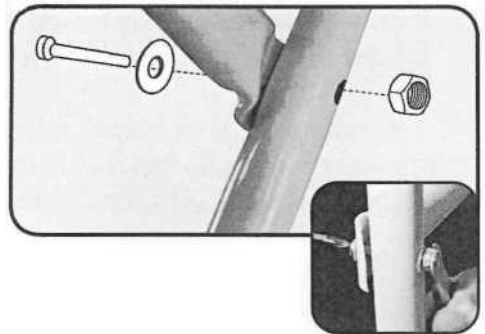

Sarcina cea mai mare: 150 kg (330 livre).

Notă: Capacele de protecție din cauciuc asigură protecția produsului în timpul transportului. Vă rugăm să le îndepărtați înainte de asamblare

## ÎNAINTEA FOLOSIRII

- Asigurați-vă că șuruburile sunt strânse corect
- Verificați dacă balustradele sunt bine fixate de cadrul scării și, dacă sunt slăbite, strângeți din nou șuruburile înainte de utilizare.
- Treptele antiderapante lipsă trebuie înlocuite înainte de utilizare
- Asigurați-vă că treptele sunt uscate și curate
- Terenul trebuie să fie ferm, plat și plan
- Nu uitați să vă mișcați încet și sigur în sus și în jos pe scară, cu ajutorul balustradelor

## FOARTE IMPORTANT



ÎNAINTEA FOLOSIRII:  
Desfaceți etrierul de  
siguranță sub treapta  
superioară.

Pentru a plia scara, apăsați pârghia neagră pentru a elibera etrierul de siguranță înainte de a o rabata

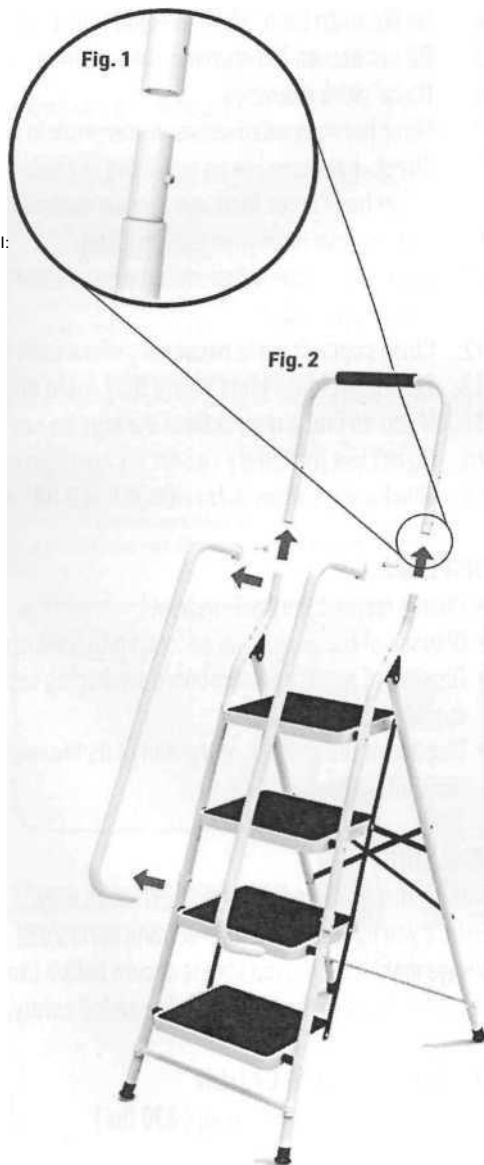

## INSTRUCIUNI IMPORTANTE DE SIGURANTA

Trebuie respectate precautiile de bază atunci când utilizați o scară:

1. Citiți toate instrucțiunile și păstrați-le pentru referință
2. Inspectați toate componentele înainte de utilizare pentru a vă asigura că toate șuruburile sunt strânse
3. Suprafețele trebuie să fie curate și antiderapante
4. Nu va întindeți mai departe decât permite scara, mai degrabă plasați scara într-un loc mai potrivit
5. Nu depășiți limita maximă de încărcare: 150 kg
6. Nu lucrați niciodată în lateral
7. Purtați pantofi plați și cu talpă tare. Nu lucrați niciodată cu tocuri înalte, desculți sau în papuci
8. Verificați dacă nu există surse de pericol deasupra capului în timpul lucrului
9. Să nu fie niciodată mai mult de o persoană pe scară în același timp
10. Aveți întotdeauna ambele picioare pe trepte
11. Aveți întotdeauna grijă când urcați sau coborâți. Mereu cu fața spre scară atunci când urcați sau coborâți
12. Este necesară o supraveghere atentă atunci când este utilizat de către copii sau în apropierea copiilor
13. Nu așezați unelte neasigurate în locuri unde acestea pot cădea sau pot provoca răni
14. Dacă observați un defect structural, nu încercați să îl reparați
15. Utilizați Scara de siguranță numai pentru utilizarea prevăzută
16. Scara de siguranță este proiectată numai pentru UZ CASNIC

## MANAGEMENTUL DEȘEURILOR

- Vă rugăm să respectați mediul înconjurător
- Aruncați ambalajul în conformitate cu reglementările locale de reciclare
- Separați ambalajele din hârtie și carton de pungile de plastic și aruncați-le în recipientul de deșeuri corespunzător
- La sfârșitul duratei de viață, aruncați produsul la centrul local de reciclare a deșeurilor rezidențiale

## PERICOL

Acest produs este destinat numai pentru uz casnic

Asigurați-vă că citiți toate instrucțiunile înainte de utilizare

Asigurați-vă întotdeauna că treapta superioară este asigurată prin strângerea zăvorului de siguranță

Țineți-vă întotdeauna de balustradă pentru siguranță suplimentară

## DATE TEHNICE

EN14183 Evaluarea sarcinii - 150 kg (330 livre)



MediaShop GmbH  
RO: 32948394  
OP 2 Oradea, CP 2  
Jud Bihor, Cod poștal 410670  
Telefon 318.114.000  
informatii@mediashop.tv